

MY INNER +
STRENX[®]

強度と軽さを兼ね備えた鋼材「STRENX」を採用しました。

足ペダルがないので急斜地でもしっかり足を踏ん張り安全に積み込みができます

機械式コントローラー



デジタルコントローラー KESLAProC



KESLA300シリーズのローダーは、優れたアウトリーチ、パワー、耐久性を提供します。

KESLA		314	
アウトリーチ(m)			7.1
ブームエクステンダー(m)			1.8
吊り下げトルク(kNm)			59
4m時 吊り下げ許容値(kg)			1,165
最大延長時 吊り下げ許容値(kg)			620
旋回トルク(kNm)			13.5
旋回角度(度)			380
グラップル			ProG26
グラップル面積(m ²)			0.24
最大開き幅(mm)			1,315
トンガ幅(mm)			377
ローテータ			CR400
ローテータの角度(度)			無制限
ローテータリンク			スイングダンパー付き
作動圧力(bar)			190
推奨オイル流量(L/min)			40-70
推奨オイル流量、LS(L/min)			100-130
総重量(kg)			980
ブーム重量(kg)			850

※製品の仕様は予告なく変更になる場合があります。予めご了承ください。

※実質吊り下げ許容値は、ローテータ及びグラップルの重量を差し引いて計算ください。

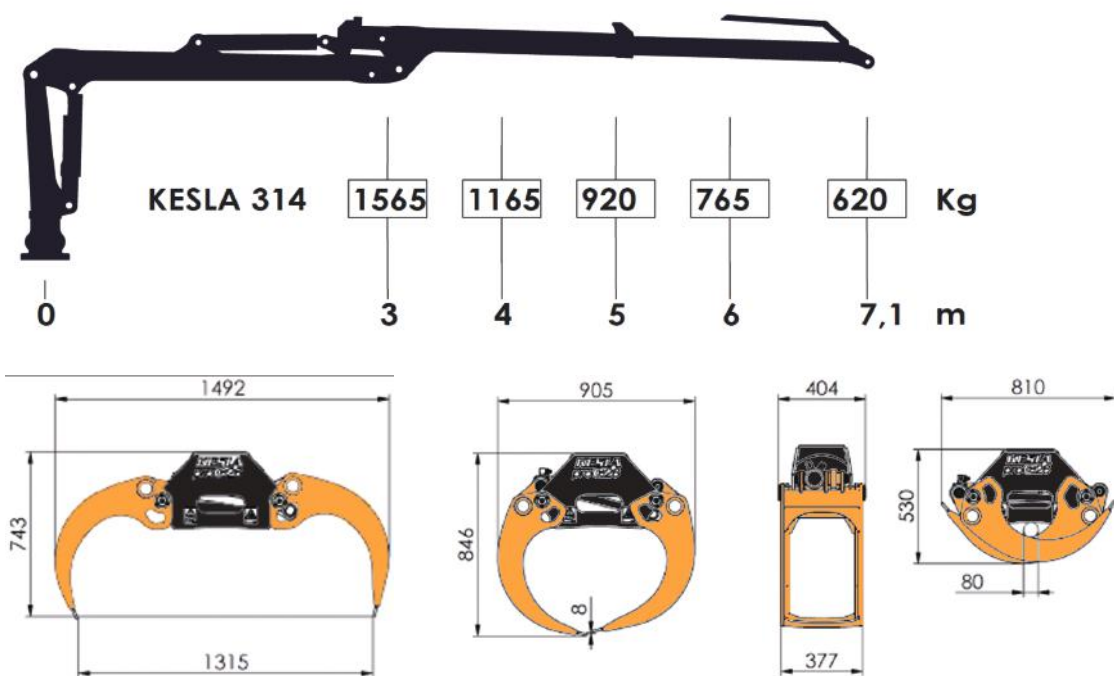

KESLA 日本代理店

株式会社リタプラス

877-0201
大分県日田市大山町西大山 3836-1

営業企画部: 050-3507-7376

本社: 0973-52-3535



お問い合わせはこちらまで